

Guía

Precauciones

- Asegúrese de que los altavoces se colocan y se conectan según las instrucciones incluidas en esta Guía. Utilice solamente soportes de pie y de pared aprobados por Bang & Olufsen para evitar lesiones.
- El altavoz sólo puede apagarse del todo desconectándolo del enchufe de pared.
- No trate de abrir el altavoz. Deje esa tarea al personal de servicio cualificado.
- El altavoz ha sido diseñado para su uso en interiores, en entornos domésticos secos solamente, y para su uso dentro de una gama de temperaturas de 10–40 °C (50–105 °F).
- No coloque nada encima del altavoz.
- No levante el altavoz sujetándolo por la lente acústica.
- *Escuchar a niveles de volumen muy altos durante mucho tiempo puede causar lesiones auditivas.*



*Acoustic Lens Technology –
manufactured under license from
Sausalito Audio Works.*

Cuando haya terminado de configurar el altavoz tal como se describe en las páginas siguientes, conecte todo el sistema a la alimentación de red.

Protección del altavoz

El altavoz está equipado con un sistema de protección térmica que evita que se dañe por sobrecalentamiento. Si ocurre un error, o si el altavoz se sobrecalienta, el sistema pasa automáticamente el altavoz al modo standby.

Para restablecer el sonido:

- > Desconecte el altavoz de la toma de alimentación.
- > Dele tiempo al sistema para que se reinicie o se enfríe (aproximadamente 3–5 minutos).
- > Vuelva a conectar el altavoz a la alimentación de red.

Si el problema persiste, póngase en contacto con su distribuidor de Bang & Olufsen.

Limpieza del altavoz

Elimine el polvo de las superficies utilizando un paño suave y seco. Si fuera necesario, elimine las manchas de grasa o la suciedad persistente con un paño que no deje pelusa, muy escurrido, impregnado en una solución de agua con algunas gotas de detergente suave, del tipo de los líquidos abrillantadores.

No use nunca una aspiradora para limpiar la membrana del altavoz al descubierto en la lente acústica. No obstante, la rejilla frontal del altavoz se puede limpiar con una aspiradora, ajustada al nivel mínimo de aspiración, con el accesorio de cepillado.

No utilice nunca alcohol ni otros disolventes para limpiar ningún componente del altavoz.

Encendido y apagado

Al encender su equipo Bang & Olufsen, el altavoz se enciende simultáneamente, y al apagar el equipo de nuevo el altavoz pasa a standby.

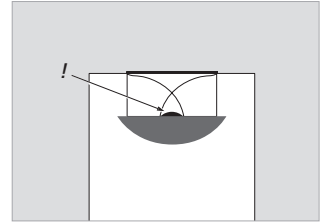

Precaución: ¡No toque la membrana del altavoz al descubierto en la lente acústica!

Manipule la rejilla frontal del altavoz con mucho cuidado. La garantía no cubre abolladuras ni arañazos.

Configuración del altavoz

Se recomienda seguir el siguiente procedimiento:

- Desconecte su equipo Bang & Olufsen de la red eléctrica.
- Instale el altavoz en el soporte de pie o de pared Bang & Olufsen como se explica en la página siguiente.
- Conecte el altavoz como se explica en "Conexión de los cables" (p. 6–7).
- Coloque el interruptor POSITION en la posición correcta. Encontrará información sobre cómo hacerlo en "Adaptación del altavoz a su habitación" (p. 8–9).
- Vuelva a conectar el equipo a la alimentación de red.

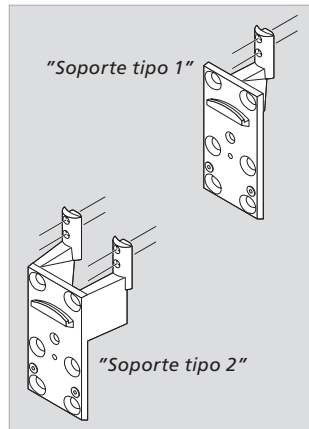

Soportes para BeoLab 7-4:

El altavoz se debe fijar en uno de los soportes que se muestran aquí, y en un soporte de pie o de pared Bang & Olufsen adecuado.

Utilice el "soporte tipo 1" si el altavoz se va a fijar a uno de los soportes Bang & Olufsen "de una columna" o de pared.

Utilice el "soporte tipo 2" si el altavoz se va a fijar a uno de los soportes Bang & Olufsen "de doble columna".

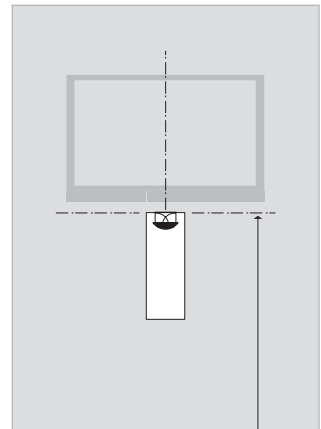

Ubicación: El altavoz debe colocarse centrado debajo de la pantalla. Coloque siempre el altavoz en posición vertical.

Si el altavoz va instalado sobre la pared, por ejemplo en una instalación BeoVision 4, recomendamos que coloque el altavoz 5–15 cm (~ 2–6") por debajo de la pantalla, y a no más de 98 cm (~ 35") del suelo.

Aquí vemos cómo fijar el altavoz con un "soporte tipo 1" a un soporte Bang & Olufsen "de una columna" (o de pared). Siga el mismo procedimiento para fijar el altavoz a un soporte Bang & Olufsen "de doble columna", con un "soporte tipo 2".

- a Retire la pequeña cubierta (si la hubiera) del soporte. Presione la cubierta como se indica, y se aflojará.
- b Ajuste la fijación al soporte de pie o de pared. Utilice los dos tornillos más largos (M5 x 25 mm); cuatro tornillos para un "soporte tipo 2".
- c Fije el altavoz al soporte. Utilice el tornillo corto (M5 x 8 mm). Pero no lo apriete del todo hasta que haya realizado los ajustes que se citan a la derecha (d).

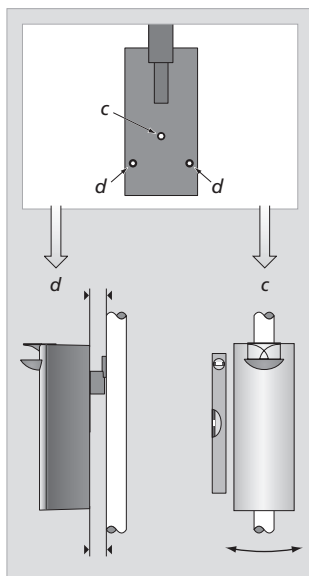
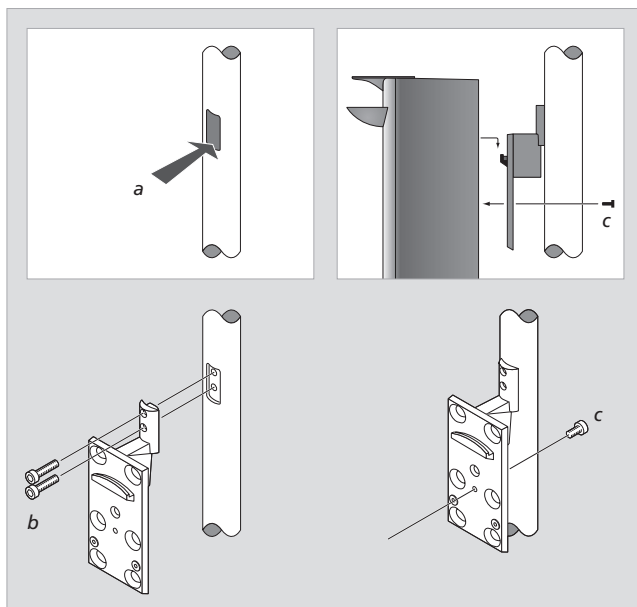

Ajustes: Utilice los dos tornillos (d) para alinear el altavoz con el soporte de pie o de pared. Después, coloque el altavoz de modo que la cara quede vertical, y, por último, apriete el tornillo (c).

Conexiones de los cables

El altavoz ha sido diseñado para su uso en una instalación con BeoVision 7*. Aun así, se puede utilizar con otros sistemas Bang & Olufsen, como por ejemplo en una instalación con BeoVision 4.

Si se utiliza en una instalación que *no incluye* BeoVision 7, necesitará un cable de conexión a la red y un cable Power Link. Estos cables están disponibles como accesorios opcionales en su distribuidor de Bang & Olufsen.

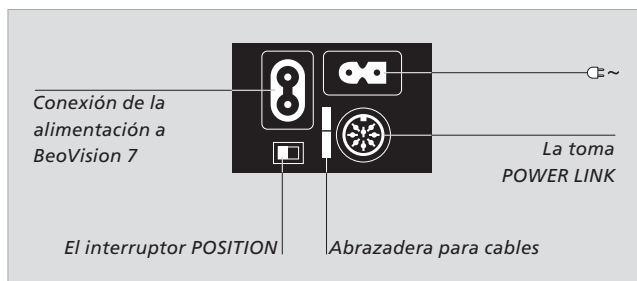

El panel de conexión está situado en la parte posterior del altavoz.

Conexión a la red de alimentación

El altavoz cuenta con dos tomas para la alimentación de corriente.

La toma marcada con ~ es para la entrada de corriente principal (conexión de la toma de la pared), y la otra es la toma de salida para BeoVision 7 (esta toma no está disponible en los altavoces diseñados para el mercado estadounidense).

Nota: El cable de alimentación de la pared debe ajustarse con la abrazadera en el altavoz, como se muestra en la página siguiente.

El interruptor POSITION

Este interruptor tiene dos posiciones: **F** (Libre) y **W** (Pared).

Encontrará información sobre qué posición utilizar en "Adaptación del altavoz a su habitación" (p. 8–9).

La toma POWER LINK

Use esta toma para conectar el altavoz a una de las tomas Power Link del equipo Bang & Olufsen (ver página siguiente).

*¡NOTA! BeoVision 7 y sus accesorios no están disponibles en todos los mercados.

Conexión a BeoVision 7 ...

Conecte el altavoz a una de las tomas Power Link en el panel de conexión izquierdo de BeoVision 7.

Para más información acerca de los paneles de conexión de BeoVision 7, consulte las Guías que se adjuntan con el equipo.

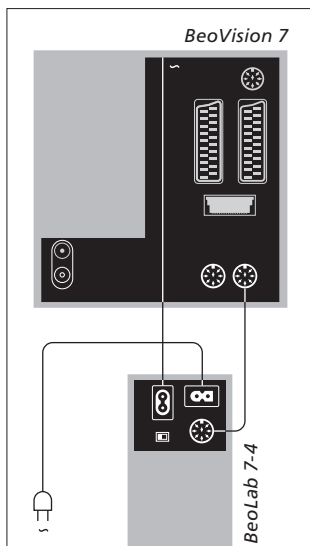

Los dos cables de alimentación y el cable Power Link se adjuntan con BeoVision 7.

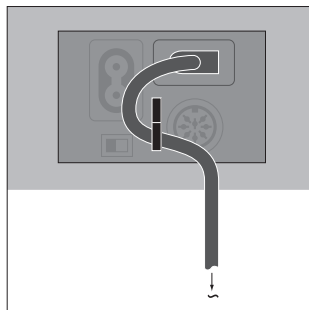

Abrazadera para cables: Por motivos de seguridad, el cable de alimentación debe fijarse al altavoz. Para hacerlo, coloque el cable detrás de la abrazadera.

Conexión a otros equipos

Bang & Olufsen ...

Use un cable Power Link del tipo adecuado para conectar el altavoz a una toma Power Link en el equipo Bang & Olufsen.

Para más información, consulte la Guía que se adjunta con el equipo Bang & Olufsen.

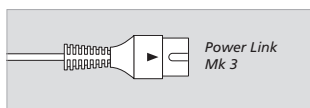

El cable Power Link: ¡No utilice cables del tipo antiguo, ya que producirán ruido y, por tanto, no ofrecerán una calidad de sonido óptima! El tipo nuevo tiene una marca triangular en el enchufe.

Al colocar el altavoz en un rincón o cerca de la pared, el nivel de graves se incrementa si se compara con el nivel de graves de un altavoz situado en una posición más independiente.

Para evitar un nivel de graves excesivo, use el interruptor POSITION para garantizar que el nivel de graves se adapta a la ubicación del altavoz. La posición apropiada del interruptor depende de la distancia del altavoz a las paredes y rincones de la habitación.

El interruptor POSITION

- F (Libre)

Utilice esta configuración si el altavoz está situado de modo que la rejilla frontal quede a más de 50 cm (20") de la pared posterior, por ejemplo en uno de los soportes.

- W (Pared)

Utilice esta posición si el altavoz está situado de modo que la rejilla frontal quede a menos de 50 cm (20") de la pared posterior.

Utilice siempre esta configuración si el altavoz está situado sobre alguno de los soportes de pared, pero también si está situado sobre otros soportes, cerca de la pared posterior.

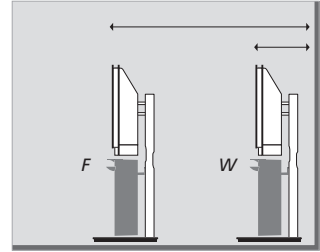

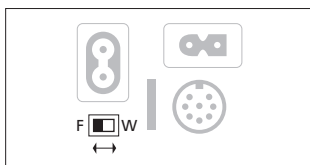

El interruptor POSITION está situado en el panel de conexión del altavoz.

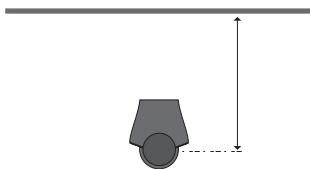



Cómo realizar la medición: La distancia se mide como se muestra aquí, visto el altavoz desde arriba.

Para acceder a las etiquetas de autorización, retire la rejilla frontal del altavoz:

Presione la rejilla frontal hacia abajo hasta que haga tope (~ 10 cm/4"). Ahora podrá extraer la rejilla frontal.

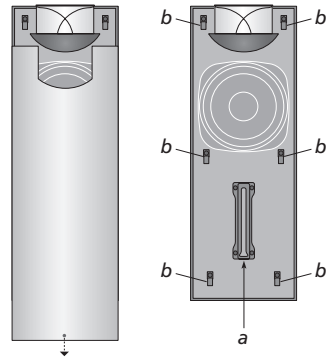
Nota: Al colocar la rejilla de nuevo, inserte primero la clavija central en la parte inferior de la ranura (a) y mueva la rejilla delantera hacia arriba. Asegúrese de que los seis "puntos de sujeción" enganchen completamente en los soportes correspondientes del altavoz (b), de modo que la rejilla frontal quede bien puesta.



 Este producto cumple las
normas establecidas en las
directivas 89/336 y 73/23 de la
UEE.

*¡Las especificaciones técnicas,
características y utilización del
producto están sujetas a cambios
sin previo aviso!*

